

Montageanleitung  
Assembly Instructions  
Instructions de montage  
Montagehandleiding  
Instrukcja montażu  
Instrucțiuni de montaj  
Инструкция по монтажу  
Návod na montáž  
Montážní návod  
Szerelési útmutató  
Navodilo za montažo  
Upute o montaži  
Istruzioni per il montaggio  
Instrucciones de montaje

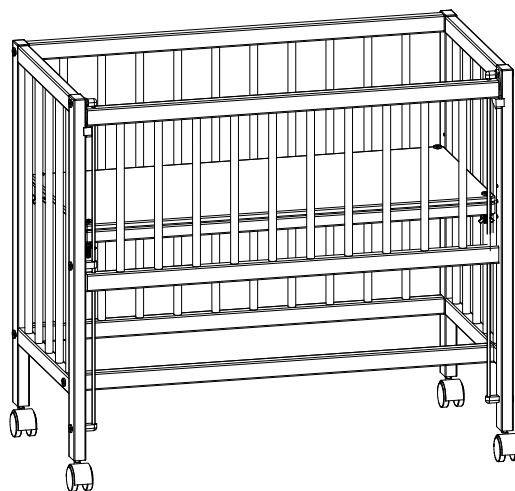

# “COCON”

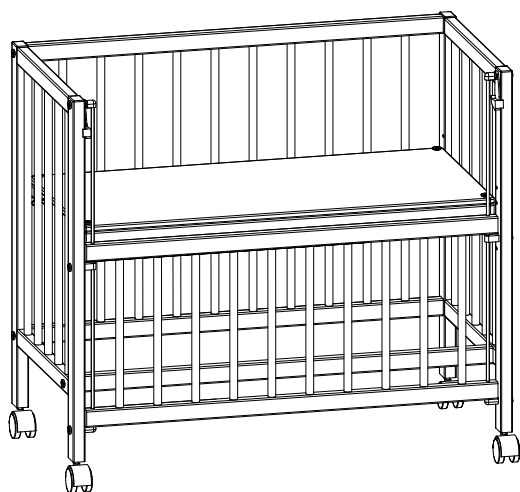

Fillikid GesmbH  
Tiefentalweg 1  
5303 Thalgau  
[fillikid.at](http://fillikid.at)

Checkliste (Packungsinhalt), Checklist (contents of packaging), Liste de vérification (contenu de l'emballage), Checklist (verpakkinginhoud), Lista kontrolna (zawartość opakowania), Lista de verificare (conținutul pachetului), Контрольный список (содержимое упаковки), Kontrolný zoznam (obsah balenia), Kontrolní seznam (obsah balení), Ellenőrzőlista (a csomag tartalma), Seznam za preverjanje (vsebina paketa), Kontrolna lista (sadržaj pakovanja), Lista di controllo (contenuto dell'imballo), Lista de comprobación (contenido del paquete)

Messhilfe für Verschraubungsmaterial; Measuring help for screw connections; Gabarit pour système de serrage; Meethulp voor schroefmateriaal; Miarka do wyznaczania wymiarów okuć śrubowych; Ajutor pentru măsurarea materialului de înșurubat; Справка по определению размеров крепежных материалов; Meracia pomôcka pre skrutkový materiál; Měřicí pomůcka pro materiál k přišroubování; Mérési segítség a csavarozásnál használt anyagokhoz; Merilni pripomoček za material za privijanje; Mjerno pomagalo za vijčani materijal, Misure per il materiale di avvitamento, Referencia de medidas para el material de atornillado

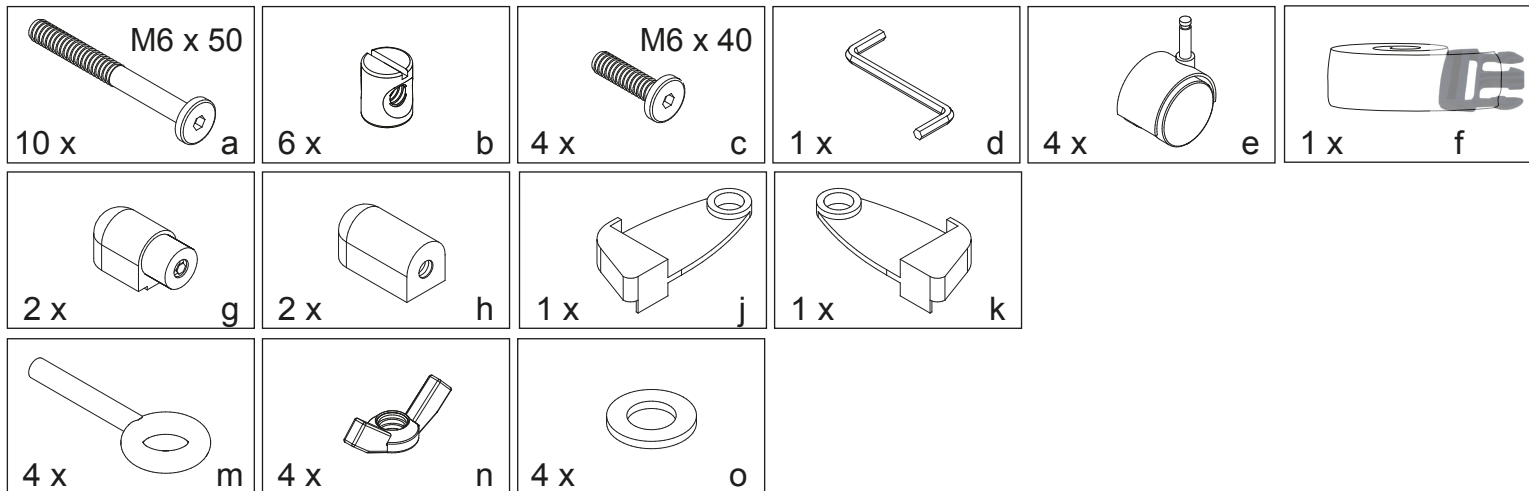
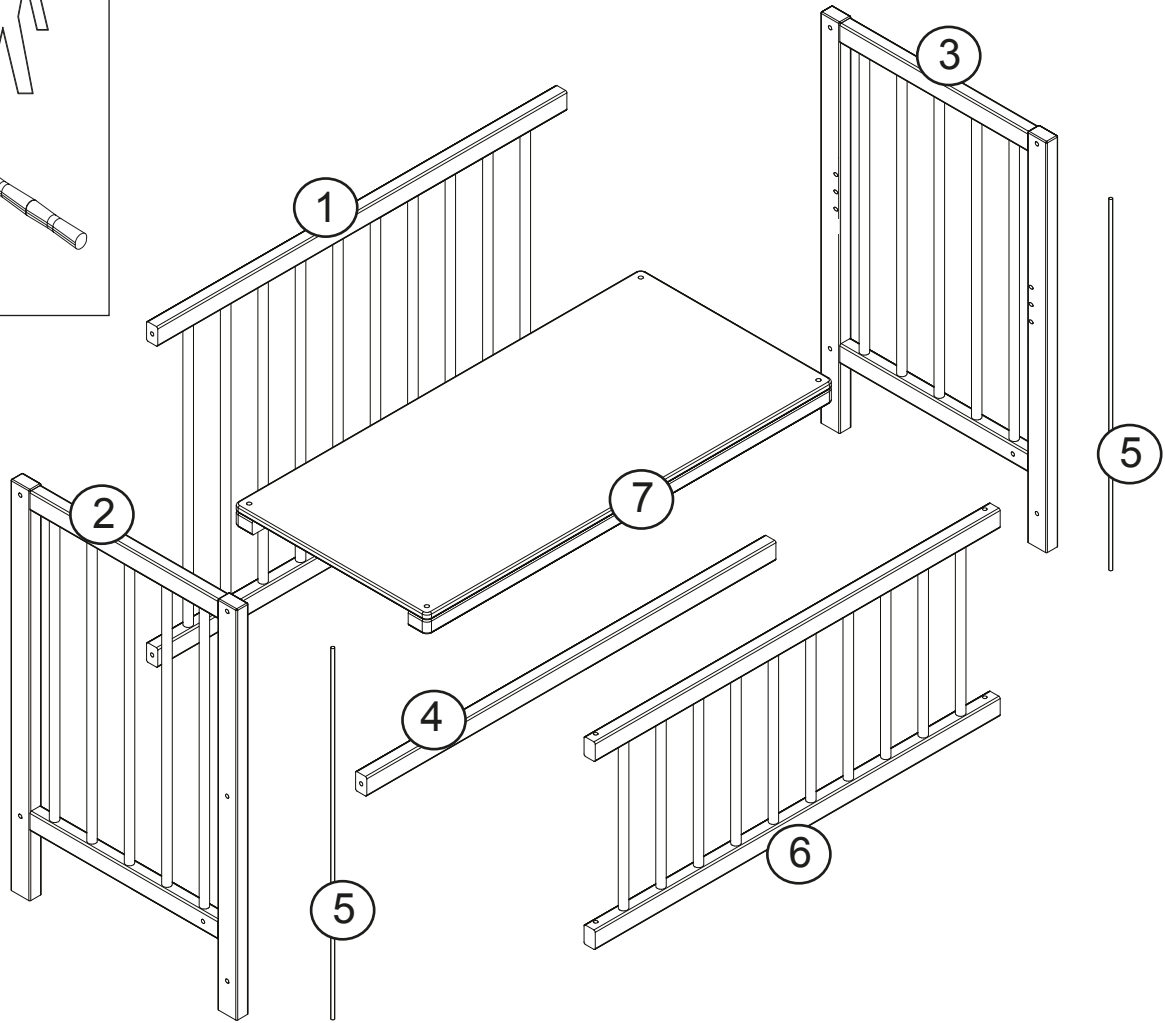
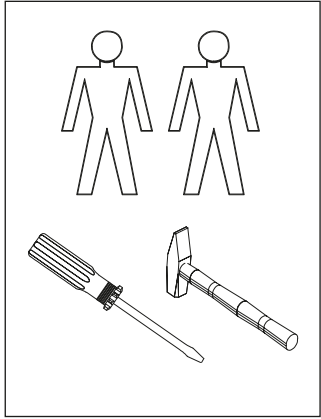

# 1

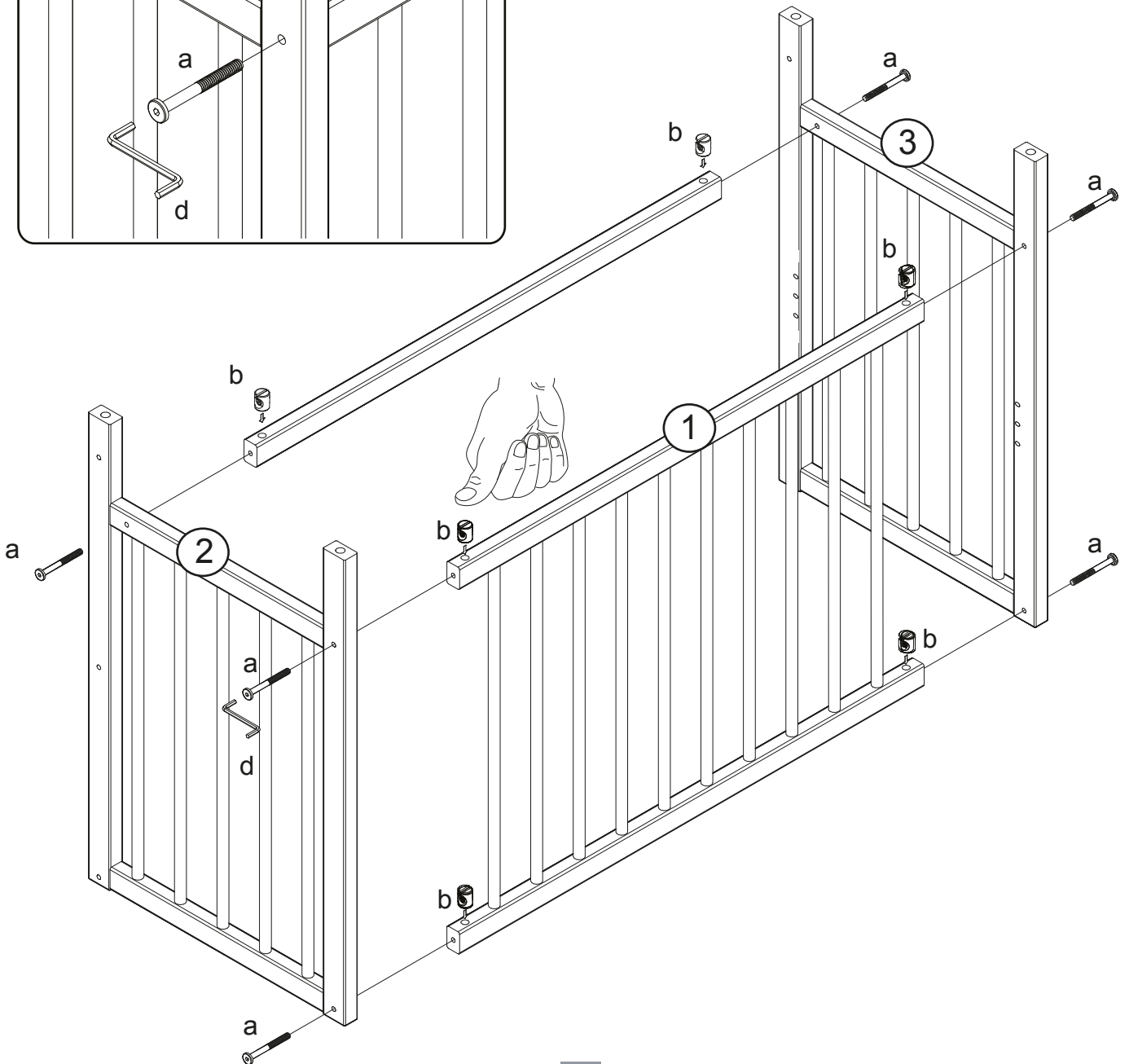
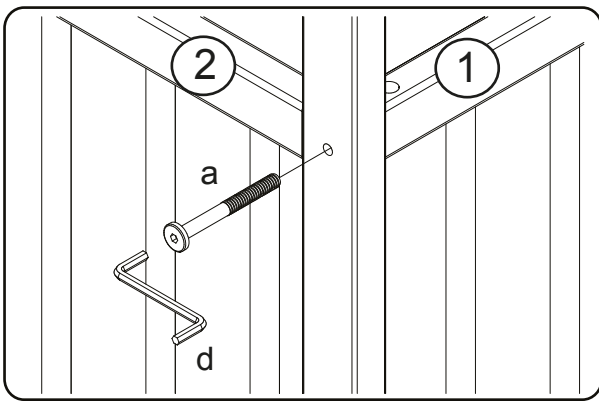
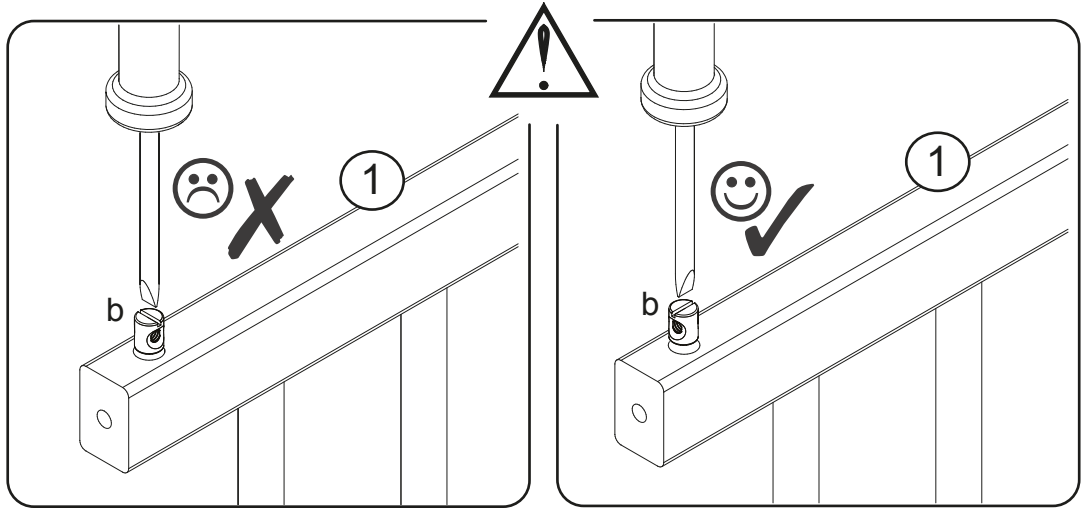
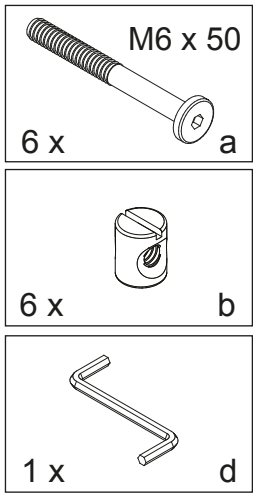

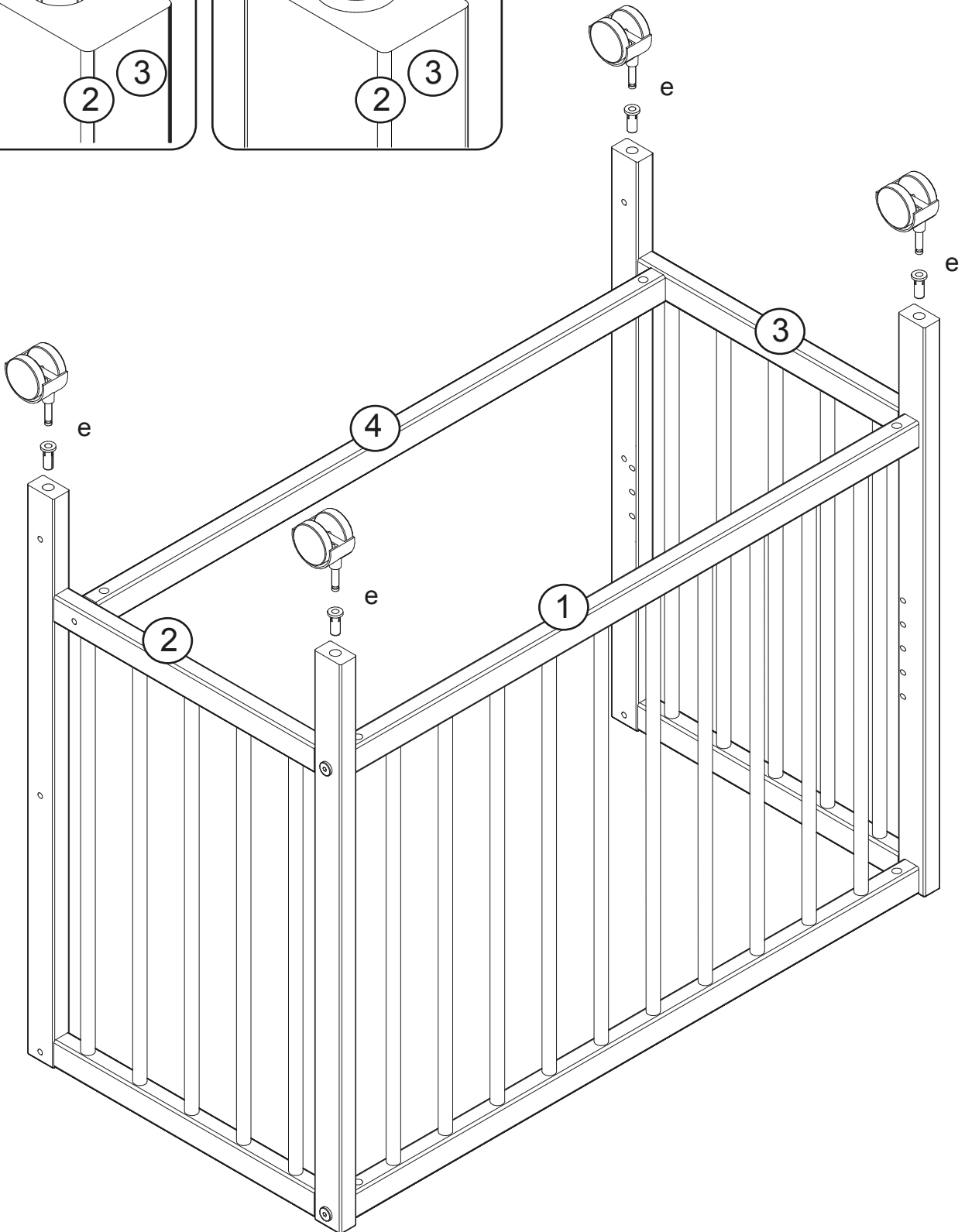
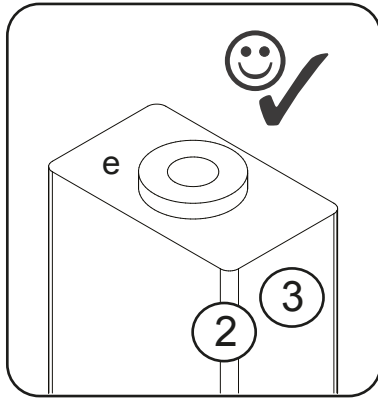
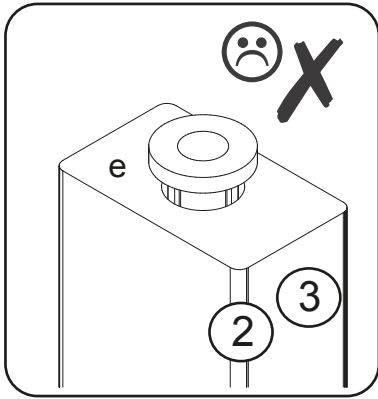
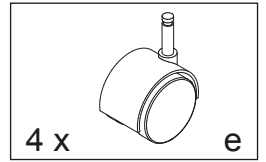

# 3

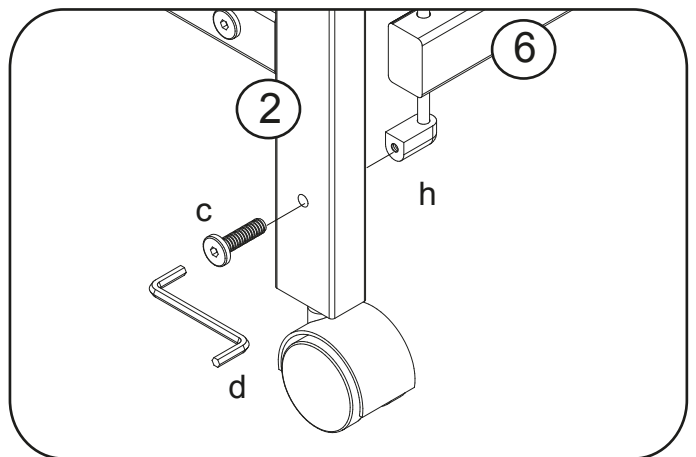
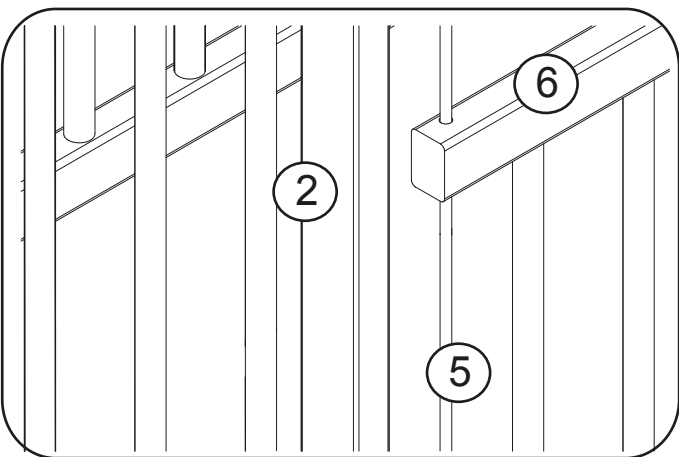
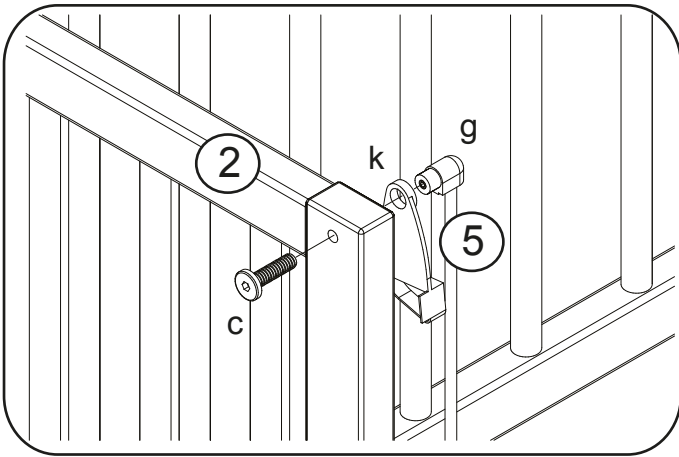
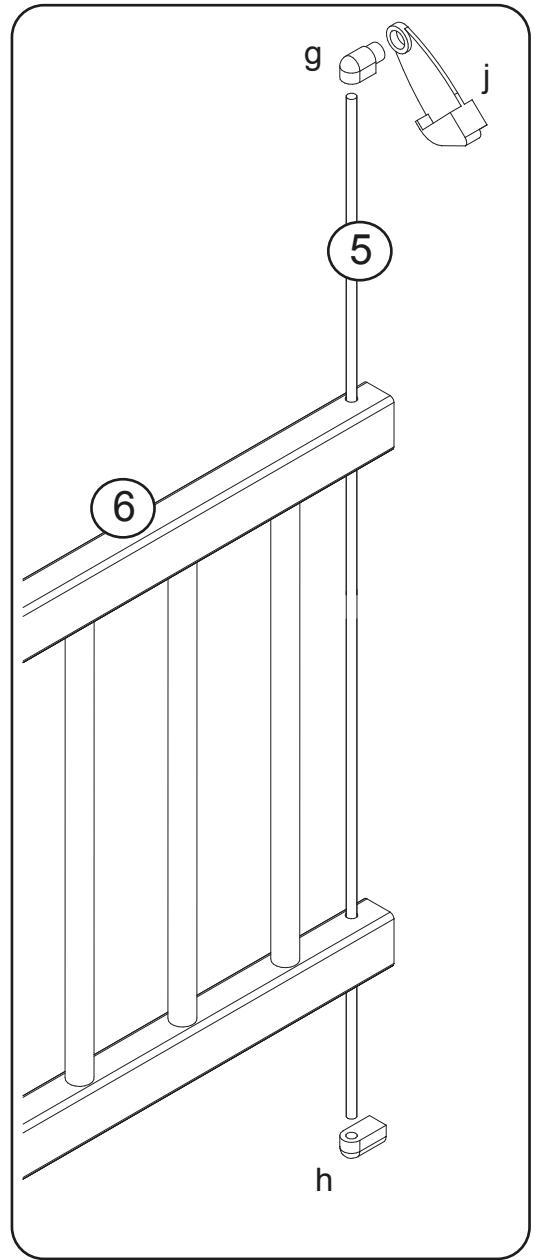
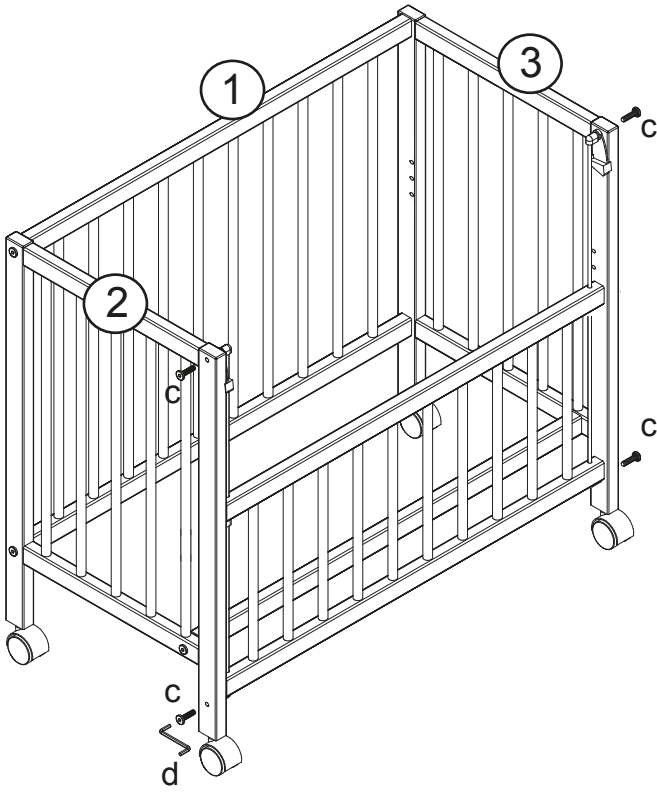
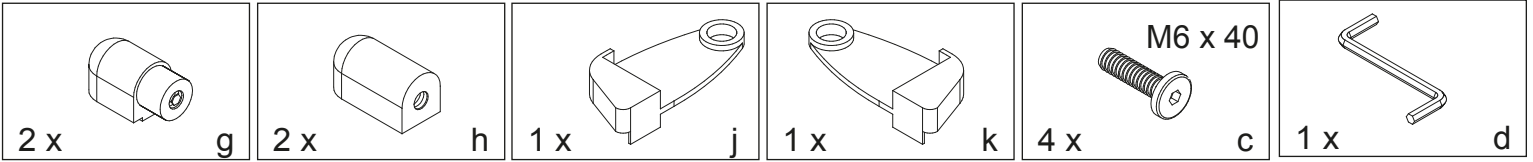

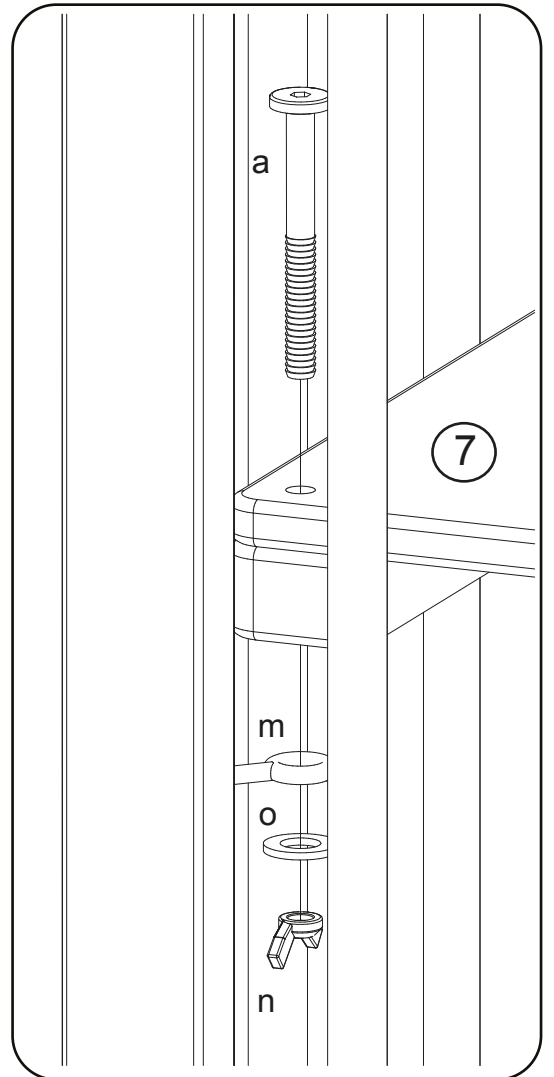
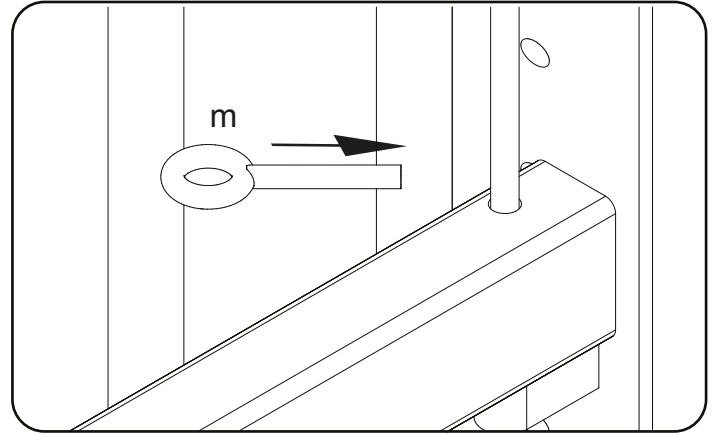
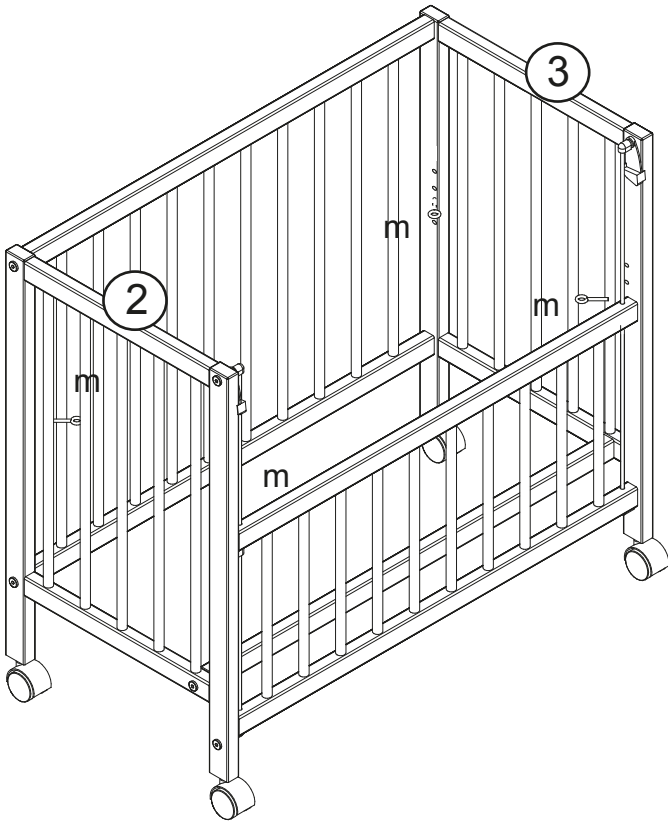
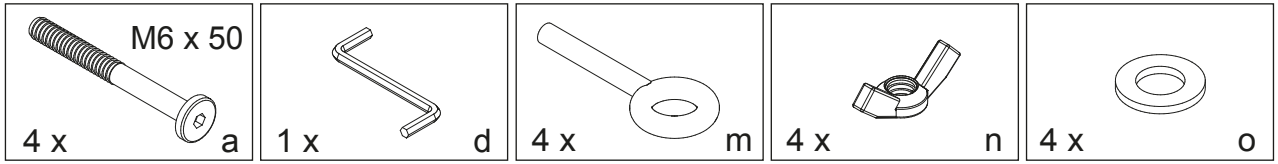

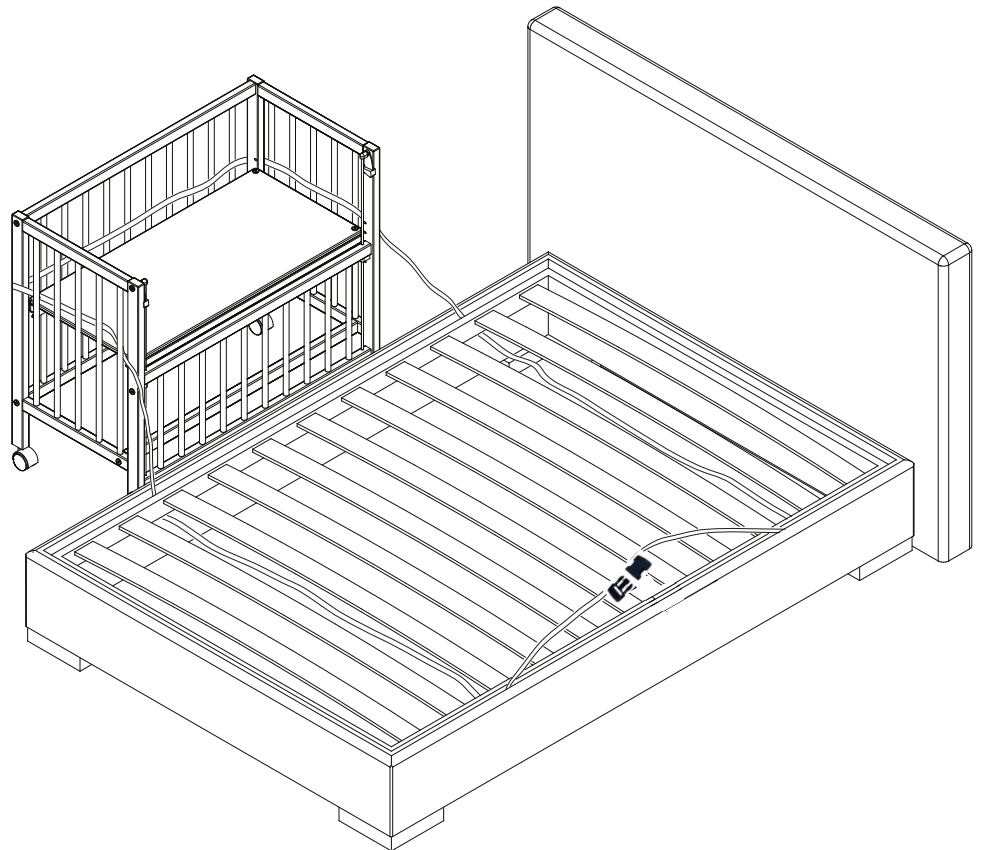
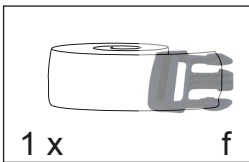
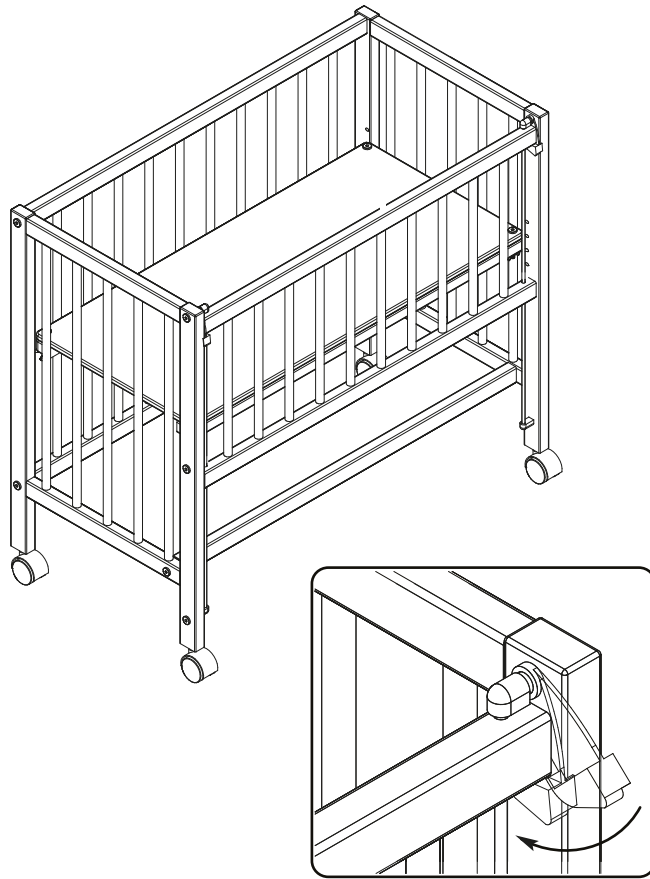

**WARNUNG - FÜR SPÄTERE VERWENDUNG AUFBEWAHREN - SORGFÄLTIG LESEN!****WARNING - KEEP FOR FUTURE REFERENCE - READ CAREFULLY!****OPOZORILO - KEEP ZA NADALJNJO UPORABO - PREBERITE!****UPOZORENJE - ČUVAJTE ZA BUDUĆNOST - ČITAJTE PAŽLJIVO!****VAROVANIE - UCHOVÁVAŤ PRE BUDÚCE REFERENCIE - PREČÍTAJTE POZORNE!****FIGYELMEZTETÉS - A JÖVŐ REFERENCIA ÉRDEKÉBEN FIGYELEM - OLVASSA EL FIGYELMESEN!**

- Lassen Sie Ihr Kind nie unbeaufsichtigt!
  - Verwenden Sie nur Matratzen mit den Maßen 90x40cm.
  - Achten Sie darauf, dass das Bettchen auf einem ebenen, geraden Boden steht. Das Bettchen darf sich nicht in der Nähe von Stiegen oder anderen Absturzgefährdenden Orten befinden.
  - Vergewissern Sie sich, dass das Bettchen nicht in der Nähe von offenem Feuer und anderen starken Hitzequellen, wie elektrische Heizstrahler, Gasöfen usw. aufgestellt ist.
  - Warnung: Benutzen Sie das Kinderbett nicht mehr, wenn einzelne Teile gebrochen, zerrissen oder beschädigt sind oder fehlen. Verwenden Sie nur vom Hersteller empfohlene Ersatzteile.
  - Warnung: Gegenstände, die als Fußhalt dienen könnten oder die eine Gefahr für das Ersticken oder das Strangulieren darstellen, z.B. Schnüre, Vorhang-/ Gardinenkordel usw. dürfen nicht im Kinderbett gelassen werden.
  - Warnung: Benutzen Sie niemals mehr als eine Matratze im Kinderbett.
  - Wenn Sie Ihr Kind unbeaufsichtigt im Kinderbett lassen, vergewissern Sie sich immer, dass die beweglichen Seitenteile in geschlossener Position befinden.
  - Die Dicke der Matratze muss so gewählt werden, dass die Innenhöhe (von der Matratzen-Oberfläche bis zur Oberkante des Bettrahmens) in niedrigster Stellung des Bettbodens mindestens 500mm und die höchste Stellung des Bettbodens mindestens 200mm beträgt.
  - Achten Sie darauf, dass alle Beschlagteile für die Montage immer sachgemäß befestigt sein sollten und dass sie regelmäßig überprüft und, falls erforderlich, nachgezogen werden sollten.
  - Wenn sich das Kind aufsetzen, knien oder sich selbst hochziehen kann, darf das Beistellbett für dieses Kind nicht mehr benutzt werden.
- 
- Never leave your child unattended!
  - Only use mattresses with the size of 90x40cm.
  - Ensure that the bed is placed on a flat, level ground. The bed must not be located near stairs or other places where there is a danger of falling.
  - Please be aware of the risk of open fire and other sources of strong heat, such as electric bar fires, gas fires, etc. in the near vicinity of the baby bed.
  - Warning: Do not use the baby bed if it is damaged, or a part of it is broken, torn or missing. Use only such spare parts, what are approved by the manufacturer.
  - Warning: Do not leave anything in the travelcot which could create danger for the child: (string, ribbon) or choking or which could provide a foothold.
  - Warning: Do not use more than one mattress in the travelcot!
  - If you leave your child unattended in the child's bed, make sure that the movable side parts are closed.
  - The thickness of the mattress shall be such that the internal height (surface of the mattress to the upper edge of the cot frame) is at least 500 mm in the lowest position of the base.
  - Ensure that all fittings are always correctly fastened for assembly and that they should be regularly checked and, if necessary, retightened.
  - To prevent falls, the childbed must never be used as soon as the child is able to climb out of the child's cot.
- 
- Nikoli ne puščajte otroka brez nadzora!
  - Uporabite samo vzmetnice z velikostjo 90x40cm.
  - Poskrbite, da si posteljo se postavi na ravno podlago. Postelja ne sme biti v bližini stopnic ali drugih mestih, kjer obstaja nevarnost padca.
  - Prepričajte se, da posteljica ne stoji v bližini odprtega ognja in drugih virov visokih temperatur, kot so električne, plinske peči itd.
  - Opozorilo: Ne uporabljajte prenosne otroške posteljice, če so posamezni deli zlomljeni, raztrgani, poškodovani ali manjkajo. Uporabljajte le nadomestne del, ki jih je odobril proizvajalec.
  - Opozorilo: V otroški posteljici se ne smejo puščati predmeti, ki lahko služijo kot opora za noge ali predstavljajo nevarnost za zadušitev ali obešanje, kot so vrvice, vozli/pentlje za zavese ipd.
  - Opozorilo: V otroški posteljici se ne sme uporabljati več vzmetnic hkrati.
  - Vedno se prepričajte, če boste otroka pustili nenadzorovanega v otroški posteljici, da so vsi pomični stranski deli v fiksirani poziciji.



- Višino vzmetnice je potrebno izbrati tako, da bo znašala notranja višina (od zgornje površine vzmetnice do zgornjega roba okvirja posteljice), v najnižji legi dna posteljice, najmanj 500 mm, medtem ko mora znašati v najvišji legi dna posteljice ta razdalja najmanj 200 mm.
- Pazite, da je vso okovje za sestavljanje vedno uporabi ustrezno pritrjeno, redno ga kontrolirajte in po potrebi pritegnite.
- Padce je potrebno preprečiti, zato se otroška posteljica ne sme več uporabljati, kakor hitro je otrok v stanju, da zleze iz otroške posteljice.

- Nikad ne ostavljajte svoje dijete bez nadzora!
- Koristite samo matrace veličine 90 x 40 cm.
- Provjerite je li krevet postavljen na ravnu, ravnu površinu. Krevet se ne smije nalaziti u blizini stepenica ili drugih mjesta gdje postoji opasnost od pada.
- Obratite pažnju na opasnost od otvorene vatre i drugih izvora jake toplote kao što su požari uzrokovani električnim šipkama, plinom, itd. u neposrednoj blizini dječijeg krevetića.
- Upozorenje: Ne koristite dječiji krevetić ukoliko je oštećen, ili je neki dio polomljen, pokidan ili nedostaje. Koristite samo rezervne dijelove koje je odobrio proizvođač.
- Upozorenje: Nemojte ostavljati ništa u prenosivom krevetiću što bi moglo predstavljati opasnost po dijete: (konopac, vrpca) što bi moglo izazvati gušenje ili u što bi se moglo zaglaviti stopalo.
- Upozorenje: Nemojte koristiti više od jednog madraca u prenosivom krevetiću!
- Ako ostavite dijete bez nadzora u dječijem krevetiću, uvjerite se da su pokretni bočni dijelovi zatvoreni.
- Debljina madraca mora biti takva da unutarjna visina (površina madraca do gornjeg ruba okvira dječijeg krevetića) bude najmanje 500 mm u najnižem položaju osnove.
- Uvjerite se da su svi elementi pravilno pričvršćeni i redovito ih provjeravajte i, ukoliko je potrebno, ponovno učvrstite.
- Da biste spriječili padove, dječiji krevetić se ne smije koristiti kada dijete postane sposobno da samo izlazi iz dječjeg krevetića.

- Nikdy nenechávajte svoje dieťa bez dozoru!
- Používajte iba matrace s rozmermi 90 x 40 cm.
- Uistite sa, že postel' je umiestnená na rovnej a rovnej ploche. Lôžko nesmie byť umiestnené v blízkosti schodov alebo iných miest, kde hrozí nebezpečenstvo pádu.
- Uistite sa, aby postiel'ka nebola postavená v blízkosti otvoreného ohňa a iných silných zdrojov tepla, ako sú elektrické tepelné žiariče, plynové pece, atď.
- Výstraha: Ak sú niektoré diely zlomené, roztrhnuté, poškodené alebo chýbajú, detskú postiel'ku už nepoužívajte. Používajte len náhradné diely odporúčané výrobcom.
- Výstraha: Predmety, ktoré by mohli slúžiť ako opora na nohy alebo predstavujú nebezpečenstvo udusenía alebo zaškrtenia, napr. povrazy, šnúry závesov/záclon, atď., nesmú byť ponechávané v detskej postiel'ke.
- Výstraha: V detskej postiel'ke nikdy nepoužívajte viac ako jeden matrac.
- Keď svoje dieťa nechávate v detskej postiel'ke bez dozoru, vždy sa uistite, že sa pohyblivé bočné časti nachádzajú v zatvorenej polohe.
- Hrúbka matracu musí byť zvolená tak, aby vnútorná výška (od povrchu matracu po horný okraj rámu postiel'ky) predstavovala v najnižšej polohe dna postiel'ky minimálne 500 mm a v najvyššej polohe dna postiel'ky minimálne 200 mm.
- Dbajte na to, aby boli všetky časti kovania pre montáž vždy riadne upevnené, a aby boli pravidelne kontrolované a v prípade potreby dotiahnuté.
- Hneď ako je dieťa schopné vyliezť z detskej postiel'ky, už ju v žiadnom prípade viac nepoužívajte, aby sa zabránilo pádom.

- Győződjön meg róla, hogy a kiságyat nem nyílt láng és más erős hőforrás, pl. elektromos hőszugárzó, gáztűzhely stb. közelében állították fel.
- Figyelem: A gyerekágyat ne használja tovább, ha valamelyik alkatrésze eltört, elszakadt vagy sérült. Csak a gyártó által ajánlott pótalkatrészeket használja.
- Figyelem: Ne hagyjon a gyerekágyban olyan tárgyakat, melyek lábtámaszként használhatók vagy fulladás általi veszélyt okozhatnak, pl. zsinórokat, függönyhúzó láncokat stb.
- Figyelem: A gyerekágyban egyszerre mindig csak egy matracot használjon.
- Ha gyermekét felügyelet nélkül a gyerekágyban hagyja, mindig győződjön meg róla, hogy a mozgatható oldalsó részek zárt helyzetben vannak.
- A matrac vastagságát úgy válassza meg, hogy a belső magassága (a matrac felületétől az ágykeret felső pereméig) az ágyalj legalsó állásában legalább 500 mm, az ágyalj legfelső állásában pedig legalább 200 mm legyen.
- Ügyeljen rá, hogy a szereléshez szükséges rögzítéseket mindig szakszerűen rögzítse, és rendszeresen ellenőrizze, szükség esetén utólag húzza meg azokat.
- A kizuhanás megelőzése érdekében a gyerekágyat ne használja tovább, ha gyermeke képes önállóan kimászni a gyerekágyból.